

**Муниципальное общеобразовательное бюджетное учреждение  
«Средняя общеобразовательная школа №13» городского округа «город Якутск»  
МОБУ СОШ № 13 г. Якутска**

677004 РС (Я), г. Якутск, ул. 50 лет Советской Армии, 35/1, т.44-92-88, 44-91-31, т/факс 44-92-88 [school13@yaguo.ru](mailto:school13@yaguo.ru)

Утверждаю:  
И.О. директора МОБУ СОШ №13  
ГО «город Якутск»  
/Аргунова А.А./  
\_\_\_\_\_ 2023 г.



**Положение  
о проведении VI Муниципального отборочного этапа соревнований  
по профессиональному мастерству  
«Профессионалы – 2023»  
по компетенции «Электромонтаж»**

**1. Основные положения**

1.1. На основании Положения УО ОА г. Якутска муниципального чемпионата «Профессионалы» в категории «Юниоры» 2021 г. по компетенции «Электромонтаж» организатором является МОБУ СОШ № 13 г. Якутска.

1.2. Целью муниципального чемпионата «Профессионалы» в категории «Юниоры» 2023г. является создание модели ранней профориентации и основ профессиональной подготовки школьников.

1.3. Задачами муниципального чемпионата «Профессионалы» в категории «Юниоры» 2023 г. являются:

- выявление и поддержка талантливых детей и молодежи;
- развитие у обучающихся навыков практического решения задач в конкретных профессиональных ситуациях и работы с техническими устройствами;
- совершенствование навыков самостоятельной работы, развитие профессионального мышления и повышение ответственности обучающихся за выполняемую работу.

1.4. Срок проведения:

Дата проведения	Время проведения	Мероприятие
6 ноября 2023г.	Уточняется, в рабочей группе будет информация	Установочная инструкция о проведении соревнования
7 ноября 2023г.	09:00 09:30 до 09:50 10:00	Регистрация Торжественное открытие Конкурс

- Место проведения: ГАПОУ РС (Я) «ЯПТ ИМ. Т.Г. ДЕСЯТКИНА» г. Якутска: г. по адресу: проспект ул. 50 лет Советской Армии, дом № 86, корпус 1.

1.5. К данному чемпионату допускаются учащиеся возрастной группы: 14-16 лет.

1.6. В конкурсе принимает участие один участник от школы.

## 2. Условия проведения муниципального чемпионата по компетенции «Электромонтаж» на базе ГАПОУ РС (Я) «ЯПТ ИМ. Т.Г. ДЕСЯТКИНА»

Конкурсные задания представляют собой профессиональную пробу в сфере электромонтажных работ, и предоставляет возможность для ранней профориентации, создают практико-ориентированные условия для раннего профессионального самоопределения. Выполнение заданий предполагает демонстрацию электромонтажных работ – это специальные работы по устройству наружных и внутренних электрических сетей, монтажу электротехнического оборудования и аппаратуры для обеспечения электрификации зданий и сооружений.

### 1.1 Конкурсный (очный) этап

**Контекст задания:** Современный мир невозможно представить без электроэнергии, которая широко применяется и в быту, и на производстве. От эффективной, надежной и безопасной работы электрического оборудования и электрических приборов зависит комфорт частной жизни и четкость работы объектов всех сфер народного хозяйства.

**Конкурсное задание:** Выполнить монтаж осветительной сети с аппаратами защиты.

**Модули задания:** Разметочные работы. Установка аппаратов защиты и кабель-каналов. Монтаж и подключение сети освещения.

**Время выполнения:** 3 часа.

**Схемы задания:** приложения 3,4.

#### Порядок проведения конкурса:

Конкурс проводится как 1 компетенция муниципального чемпионата «Профессионалы» в категории «Юниоры».

Организационный взнос – 500 рублей

Нахождение эксперта-компатриота во время проведения конкурса на площадке запрещена!

Допускается изменение конкурсного задания экспертной группой не более 30%.

Ссылка для подачи заявок на муниципальный чемпионат "Профессионалы» <https://forms.yandex.ru/cloud/652f5fd7068ff01b8f541ad8/?page=1>

Ссылка для включения в рабочую группу:

В день проведения муниципального чемпионата при регистрации участники предоставляют Согласие родителя, законного представителя (см. приложение 1).

Участник должен быть в специальной одежде: куртка, брюки, кепка, обувь с прорезиненной подошвой, рабочие перчатки, защитные очки.

Каждый участник самостоятельно закупает расходные материалы, приборы и оборудование, в день проведения установочного инструктажа принести на проверку.

Размер рабочего планшета 40\*80 см, предоставляется организаторами.

\* Для получения необходимой информации следует обращаться по т. 89627302756 Колесова Нарыйаана Анатольевна

Приложение 1

В оргкомитет по проведению  
муниципального чемпионата «Профессионалы»  
в категории «Юниоры- 2023»  
по компетенции «Электромонтаж»

**Согласие на обработку персональных данных**

Я, \_\_\_\_\_,  
проживающ \_\_\_\_\_ по \_\_\_\_\_ адресу

паспорт  
серия \_\_\_\_\_ № \_\_\_\_\_ выдан \_\_\_\_\_,

**настоящим даю свое согласие** организаторам муниципального чемпионата «Профессионалы» в категории «Юниоры» 2023 г. по компетенции «Электромонтаж» на базе МОБУ СОШ № 13 г. Якутска, проводимых Управлением образования Окружной администрации ГО «город Якутск» на хранение, обработку, использование и передачу их другим организациям в целях, связанных с проведением и подведением итогов муниципального чемпионата «Профессионалы» в категории «Юниоры» 2023 г. по компетенции «Электромонтаж», персональных данных моего несовершеннолетнего

ребенка \_\_\_\_\_,

ученика(цы) \_\_\_\_\_ класса \_\_\_\_\_,  
« \_\_\_\_ » \_\_\_\_\_ года рождения в соответствии с требованиями статьи 9 федерального закона от 27.07.06 г. «О персональных данных» № 152-ФЗ, включающих: фамилию, имя, отчество, дату рождения, место и адрес учебы в целях организованного проведения муниципального чемпионата «Профессионалы» в категории «Юниоры» 2021 г. по компетенции «Электромонтаж», проводимого Управлением образования Окружной администрации ГО «город Якутск» в 2023-2024 учебном году.

Данное Согласие может быть отозвано в любой момент по моему письменному заявлению. Я подтверждаю, что, давая настоящее согласие, я действую по своей воле и в интересах ребёнка, законным представителем которого являюсь.

Дата: « \_\_\_\_ » \_\_\_\_\_ 2023 г.

\_\_\_\_\_/\_\_\_\_\_  
(подпись) (ФИО)

Приложение №2

<b>Наименование расходного материала</b>	<b>Ед. изм.</b>	<b>Количество</b>
Распаячная коробка ОП 80*80*50 мм, крышка IP 54, 8вх. TDM.	шт.	2
Кабель – канал 16*16	шт.	2
Патроны настенные боковые	шт	2
Двухклавишный выключатель	шт.	1
Розетка открытой установки (с заземлением)	шт.	3
Авт. выкл 1P 6А	шт.	2
Авт. выкл 1P 16А	шт.	2
ВВГ 3*2,5	м	2
ВВГ 2*1,5	м	2
Лампа накаливания	шт.	2
Клеммы ВАГО(для 5 проводов)	шт	7
Дин-рейка	шт	1
Шина(для заземления)	шт	1
<b>Тулбокс</b>	<b>Ед. изм.</b>	<b>Количество</b>
Шуруповерт с запасным аккумулятором	шт	1
Сумка поясная (для инструментов)	шт	1
Шурупы 1,5 см	шт	30
Набор отверток	шт	1
Пассатижи	шт	1
Клещи для снятия изоляции	шт	1
Биты для шуруповерта	шт	1
Рулетка	шт	1
Блокнот	шт	1
Ручка	шт	1
Карандаш	шт	1
Линейка	шт	1
Стусло поворотное (ножовка по металлу)	шт	1
Уровень	шт	1
Маркер	шт	1

**Принципиальная схема**

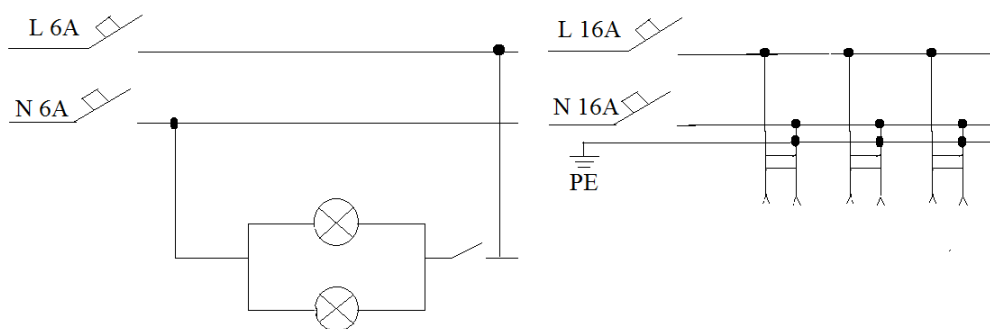

Приложение 4

Электромонтажная схема

